

2

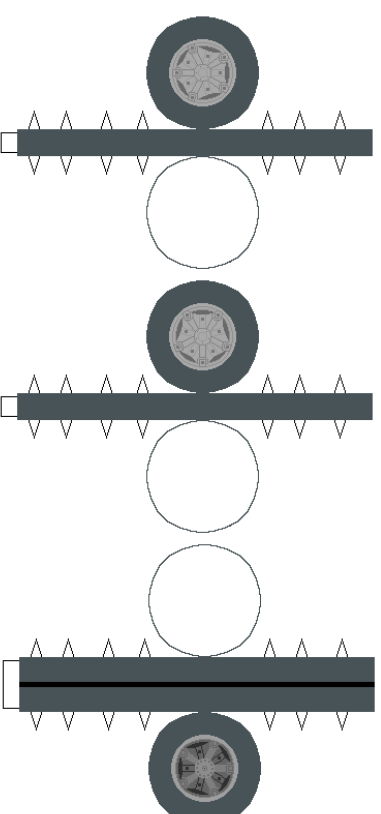
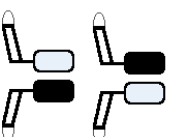
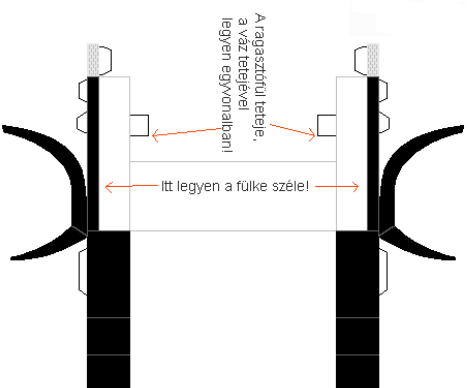
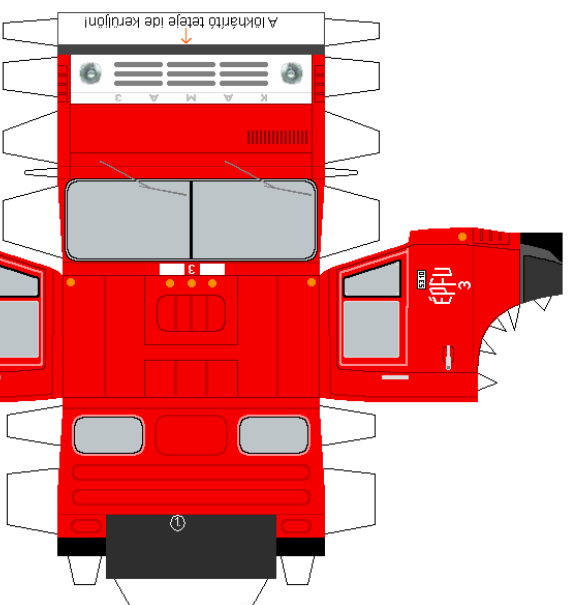
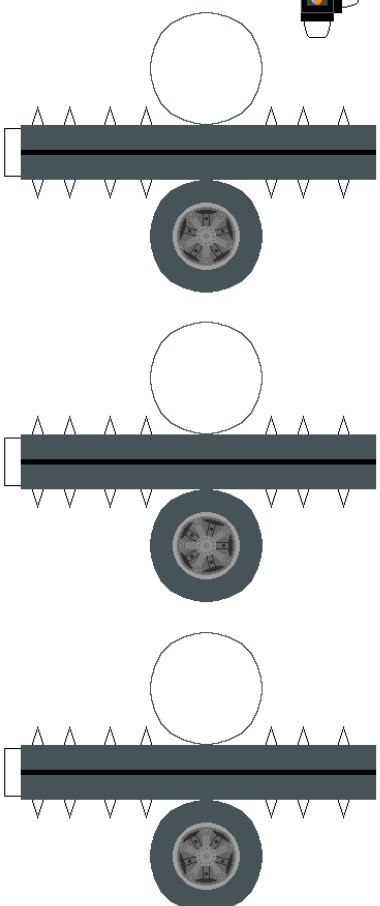
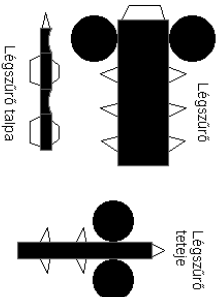

Olvasd el a ragasztási tanácsokat is!

Készítette: Makkostornó (Tibold Tamas)

www.papimakkoket.freevb.hu

papimakkoket@freemail.hu

papimakkoket@vipmail.hu

makkostornot@gmail.com

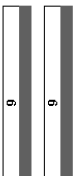

6

A sarokfelkötéseket ragaszd az alváz széljével elfűzőn a tövüdeket keresztbe, előre a felülírnény elejétől kezdve, majd a hátra a víz végére, utána a hosszúkat ragaszd közük közé hosszirányban!

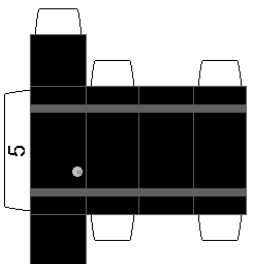

5

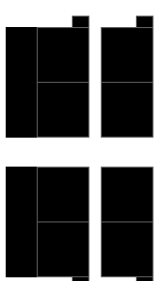
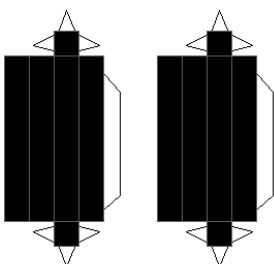
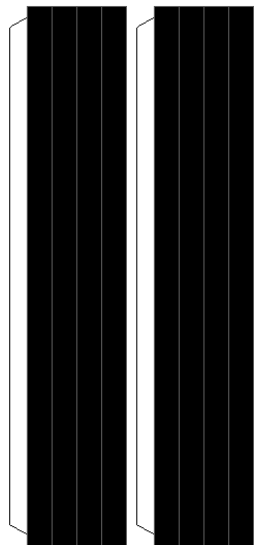

Sarokdúc: reisd a középső tengely elé, az alsó a hátsó tengely mögé!

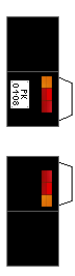

Ezeket a felülírnényjára ragaszd a végüli pár mm-el beljebb!

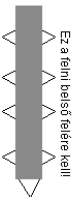

Ez a felülírnényre kell!

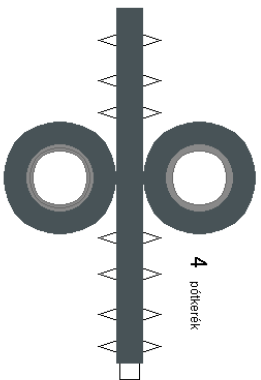

4 pótkerék

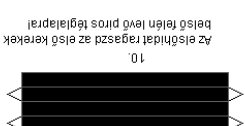

10

Az elsőket ragaszd az első kerék belső felén lévő piroz téglalapra!

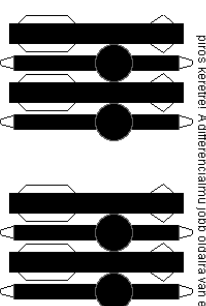

9

A hátsókat ragaszd a kerék belső felén lévő piroz keretre! A differenciálnú jobb oldalra van előlkel!



Ilyen alakban ragaszd össze a téglalapokat! Ezeket kösd össze őket, és ragaszd a 2-es helyre!

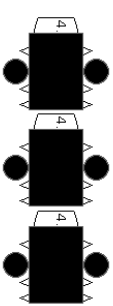

3

A hátsó hűtő összeragasztandó az előző sablonból is, de ha az nem jön ki, akkor az előző hűtő-összeragasztás során a hátsó hűtőre még ragaszd az előző részeket, és ugyanazt az elrendemlést kapod!

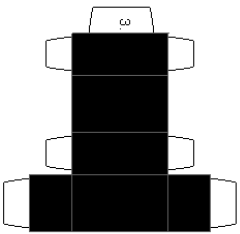
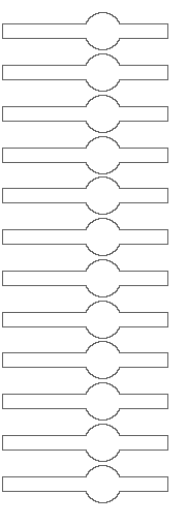

3

