

Olvasd el a ragasztási tanácsokat is!

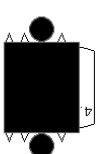

Avonofelel a kijelölt helyre ragaszd!

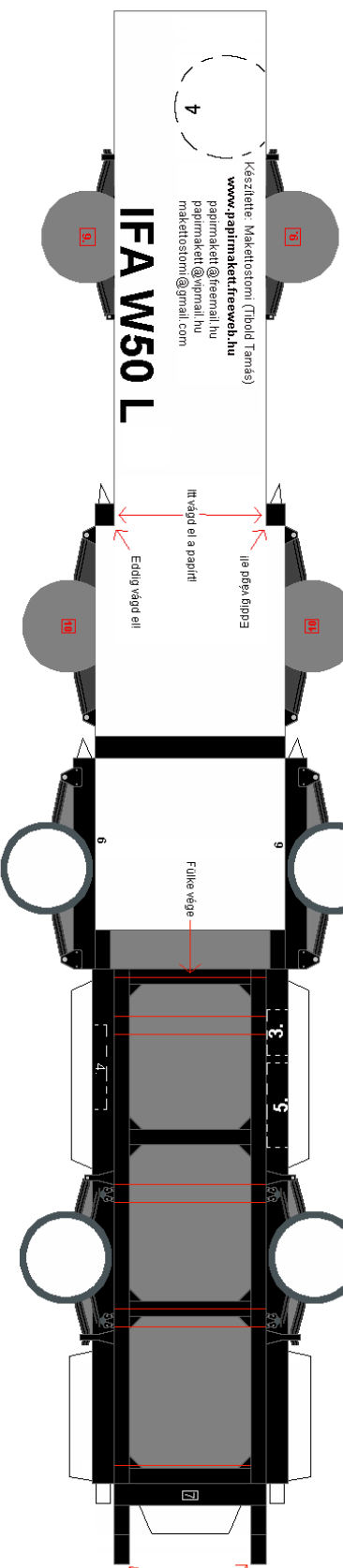

A vonalakat mentén, de kell vágdosni!

A sárvédőket közepesen hajlítd össze, és formázz belőlük félkört, ezután ragaszd a kerékek fölé!

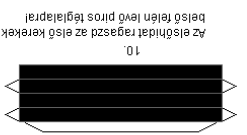
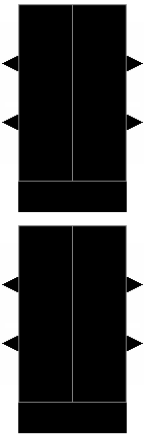
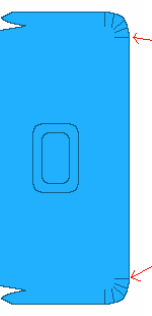

Az elsőhídat ragaszd az első kerékek belsejébe felelő piros téglalapra!

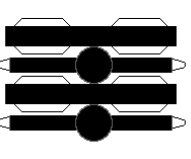

A hátsóhídat ragaszd a kerékek belsejébe felelő piros keretbe!

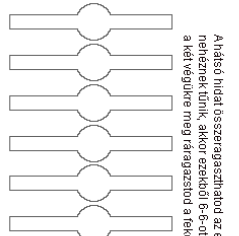

A hátsó hídát összeragaszthatod az előző sávlétrától is, de ha az nem jön ki, akkor ezektől 6-át-ot összeragasztasz egymással, a két végükre meg ábrázoltod a felelet részeket, és ugyanazt az eredményt kapod!

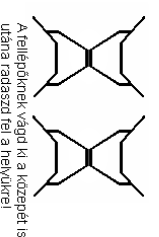

A fellegbőrkéket vágd ki a közepét is, utána radszod fel a helyükre!

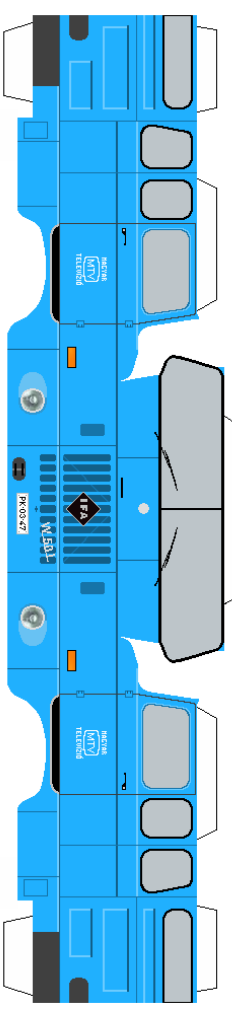

4 potkerek

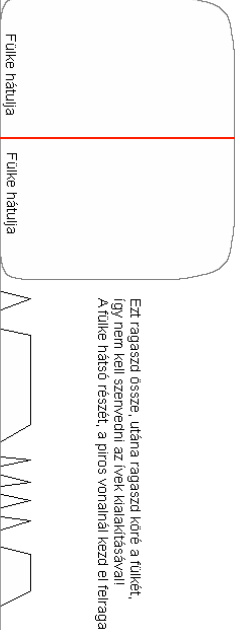
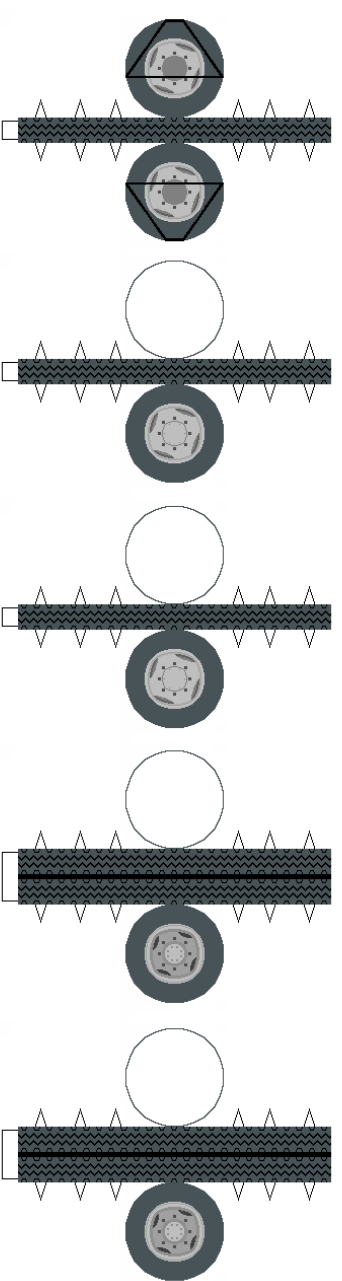

Ezt ragaszd össze, utána ragaszd köré a fülkét, így nem kell szorítani az ívek kialakításával. A fülke hátsó részét, a piros vonallal kezd el felragasztani!

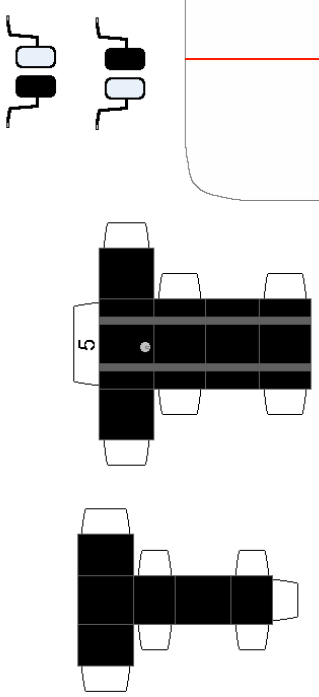

A látható felületet ragaszd a filice felületére!
A felületi felület 2-21 ragasztóval össze egymással szemben
és szorítással ki kell húzni!

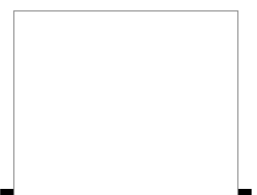

A segédvonalakat ragaszd, az alvázon található,
piros vonalaktól!

